

Nacinarka do materiałów samoprzylepnych

Instrukcja użytkowania

Przed uruchomieniem urządzenia prosimy o zapoznanie się z niniejszą instrukcją. Zapewni to optymalne warunki eksploatacji nacinarki.

Zasady bezpieczeństwa :

1. Nacinarkę należy ustawić na stabilnej powierzchni.
2. W czasie dokonywania jakichkolwiek napraw i regulacji lub czyszczenia należy bezwzględnie odłączyć urządzenie od sieci.
3. Odłączyć nacinarkę od sieci w przypadku obłania płynem, zniszczenia wtyczki lub przewodu zasilającego.
4. Nie należy dotykać mokrymi rękami wtyczki lub przewodu zasilającego.
5. Nie wolno przeciążać gniazd zasilających ani przedłużaczy. Może to spowodować pożar lub porażenie prądem.

Elementy wyposażenia :

1.Nacinarka

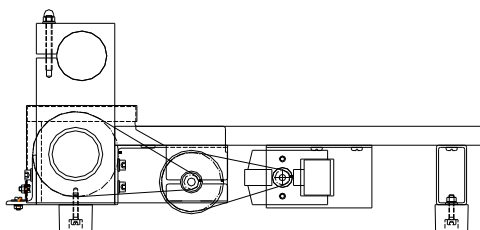

2.Ramiona do nacinania,
bigowania i perforacji (według zamówienia)

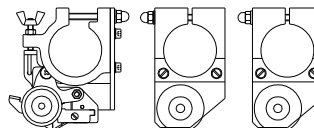

3.Regulator obrotów

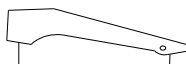

4.Przewód przyłączeniowy

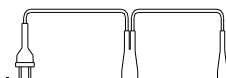

5.Instrukcja użytkowania, klucz do regulacji, taśma samoprzylepna, noże zapasowe

Uwagi eksploatacyjne :

Nacinarka przeznaczona jest do nacinania folii samoprzylepnej, papieru samoprzylepnego oraz perforowania i bigowania. Zasadniczy wpływ na przedłużenie okresu bezawaryjnej pracy urządzenia ma prawidłowe ustawienie odległości pomiędzy nożami a wałkiem napędowym. Niedopuszczalne jest mechaniczne zetknięcie się noża z wałkiem w czasie pracy urządzenia, co może spowodować zarysowanie powierzchni wałka. Przed przystąpieniem do pracy należy sprawdzić dokręcenie nakrętek mocujących uchwyty noży oraz uchwyty wałka górnego. Nacinarka dostarczana jest w stanie zakonserwowanym. Przed użyciem należy odtłuścić wałek dolny.

Budowa nacinarki:

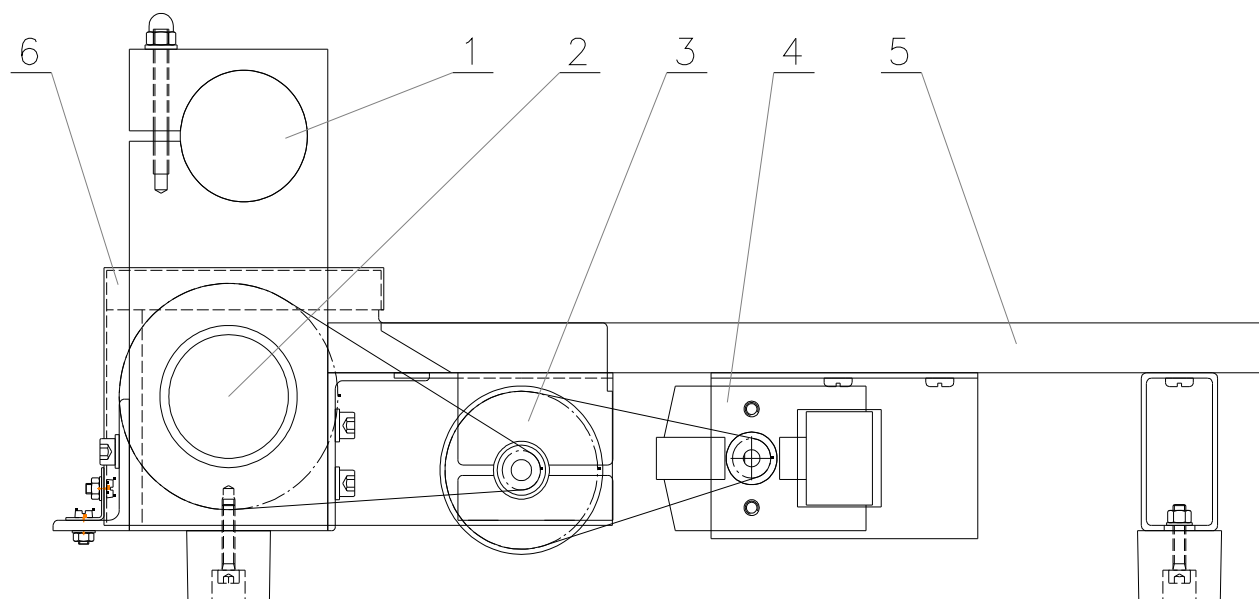

1. Wałek górny
2. Wałek dolny
3. Przystawka napędowa
4. Silnik
5. Płyta
6. Osłona napędu

Budowa ramienia do nacinania:

1. Obudowa
2. Narożnik do ustawiania
3. Nakrętka zaciskowa
4. Nóż
5. Wkręt do mocowania noża
6. Rolki dociskowe
7. Nakrętka blokująca położenie rolek
8. Śruba do precyzyjnej regulacji

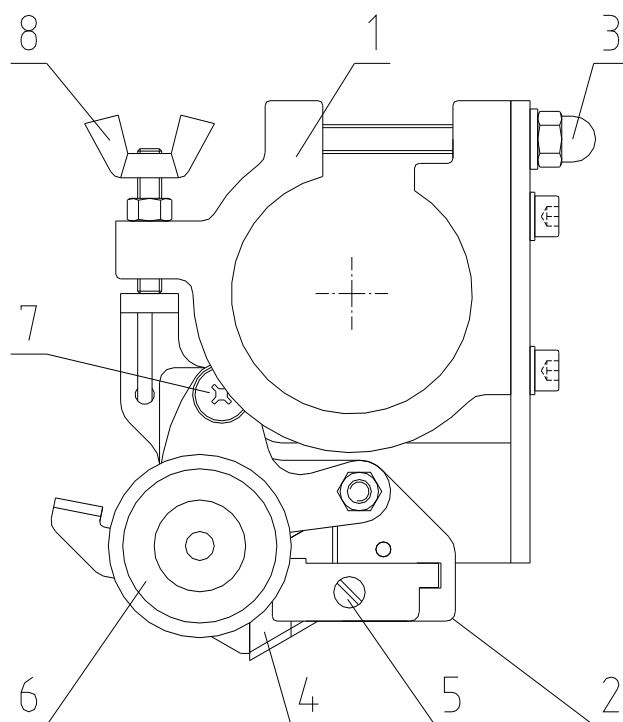

Ustawienie ramienia do nacinania:

- Ustawić ramię we właściwym położeniu wzdłuż wałka, ustawiając narożnik **2** w linii nacinania.
- Obracając obudową, ustawić nóż blisko wałka dolnego. Aby zapobiec dotknięciu wałka przez nóż, można użyć podkładki z papieru samoprzylepnego.
- Obracając wałkiem dolnym sprawdzić, czy ostrze nie dotyka wałka (najlepiej zdjęć paski napędowe)
- Zablokować położenie ramienia nakrętką **3**.
- Przy pomocy śruby **8** zbliżyć ostrze do wałka, zwracając uwagę żeby nie nastąpiło zetknięcie noża z powierzchnią wałka.

- Docisnąć rolki dociskowe **6** i zablokować je nakrętką **7**. Siłę docisku rolek dobrać tak aby była wystarczająca do przesuwania papieru.
- Naciąć próbkę papieru samoprzylepnego, w razie potrzeby przeprowadzić regulację śrubą **8**.

Ustawienie ramion do bigowania:

- W miejscu bigowania nawinąć na wałek dolny kilka warstw taśmy samoprzylepnej
- Docisnąć ramię i zablokować, tak aby rolka bigująca w czasie obrotu utworzyła w taśmie rowek (kontrabig)

Ustawienie ramion do perforacji:

- Ustawić nóż możliwie blisko wałka dolnego przy pomocy podkładki
- Zablokować ramię
- Obracając wałkiem i nożem sprawdzić, czy ostrze nie dotyka wałka
- W miejscu perforacji nawinąć na wałek dolny kilka warstw taśmy samoprzylepnej tak aby zęby noża wcięły się w taśmę

Konserwacja :

Wałek dolny i górny należy konserwować olejem wazelinowym do maszyn do szycia lub olejem WD-40.

Wykaz części handlowych :

Lp.	nazwa	zastosowanie	ilość sztuk
1.	Łożysko 6005 2RS	łożyskowanie wałka	2
2.	Łożysko 626 2Z	ramię nacinające	1
3.	Łożysko 608 2Z	przystawka napędowa	2
4.	Łożysko 608 2Z	ramię bigujące i perforujące	2
5.	Pas klinowy 5,5x3,5x290	napęd przystawki	1
6.	Pas okrągły 4x400	napęd wałka	2
7.	Silnik Aspa KN-4a 230V 50Hz 4500 obr/min 90W 0,5A		1
8.	Regulator obrotów U1183		1
9.	Przewód przyłączeniowy U118		1
10.	Pierścień gumowy uszcz. 28*5	ramię nacinające	2
11.	Ostrza do noży ręcznych – szerokość 18 mm		